



**Návod na instalaci IP telefonu Sound
Point IP 600 pro službu viphone break**

1. Vzhled a zapojení telefonního přístroje

1.1. Vzhled přístroje

SoundPoint® IP 600



1.2. Základní součásti přístroje

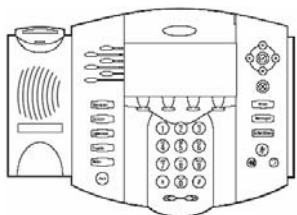

Telefonní přístroj



Telefonní sluchátko
a propojovací kabel



Propojovací kabel
kabel LAN

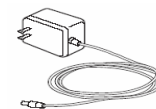

Síťový adaptér

Podstavec telefonního
přístroje



Návod pro použití
telefonního přístroje

Popiskové štítky
Okénková tlačítka



1.3. Funkce telefonního přístroje

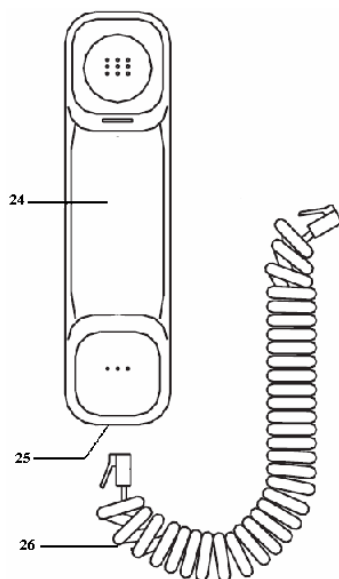
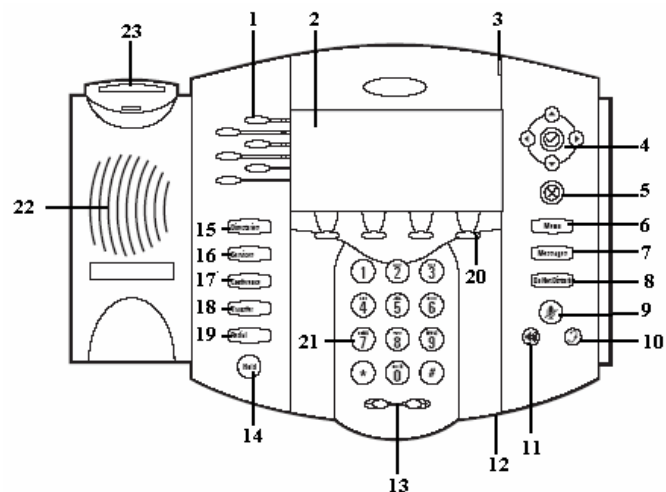

1. Tlačítka linek - nastavení více čísel pro odchozí/příchozí volání a pro nastavení zkrácené volby často volných čísel
2. LCD displej
3. Indikátor nové zprávy
4. Šipky - slouží pro pohyb na displeji
5. Delete - slouží pro zrušení či vymazání volby
6. MENU
7. VZKAZY
8. NERUŠIT
9. Vypnutí mikrofonu
10. Tlačítko zařízení headset
11. Tlačítko reproduktor - zapnuto/vypnuto
12. Vestavěný mikrofon
13. Tlačítka nastavení hlasitosti
14. HOLD - přidržení hovoru
15. ADRESÁŘE
16. SLUŽBY
17. KONFERENCE
18. PŘEPOJENÍ
19. OPAKOVÁNÍ VOLBY
20. Kontextová tlačítka
21. Číselná tlačítka
22. Reproduktor
23. Vidlicový přepínač
24. Sluchátko telefonního přístroje
25. Konektor pro připojení sluchátka (na sluchátku)
26. Kabel pro propojení sluchátka a telefonu

1.4. Připojení telefonního přístroje

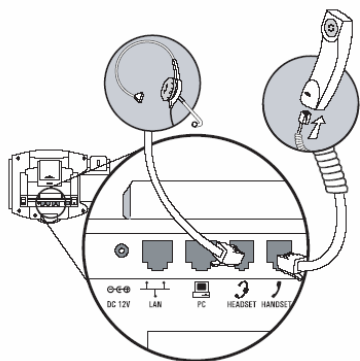

Připojení telefonního sluchátka a zařízení „headset“.

Pro zapojení telefonního sluchátka a zařízení headset je třeba propojovacím kabelem spojit sluchátko a zařízení headset s příslušným konektorem na telefonním přístroji. Oba tyto konektory jsou na horní straně přístroje:

- handset - telefonní sluchátko
- headset - zařízení headset

Připojení telefonního přístroje k síti LAN a el. energii

Pro připojení telefonního přístroje k síti LAN a k el. energii je třeba učinit následující kroky. Propojovacími kabelem spojit počítač a síť LAN s příslušnými konektory na telefonním přístroji. Dále propojit síťový adaptér s konektorem na horní části přístroje a vidlici síťové šňůry poté zapojit do zásuvky napájení.

- PC - propojení s počítačem
- LAN - propojení se sítí
- DC 12V - propojení se síťovým adaptérem (zdroj el. energie)

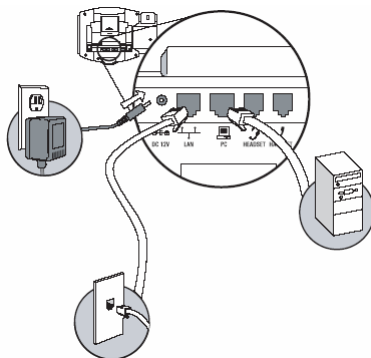

Napájení pomocí sítě Ethernet

Pokud je telefon připojen ke kompatibilnímu Ethernet switchi, který poskytuje in-line napájení přes Ethernetový kabel, telefon použije automaticky tuto volbu. Jednoduše připojte propojovací kabel LAN do příslušného konektoru na telefonu a na druhé straně do volného portu na Ethernet switchi, který poskytuje napájení in-line. Síťový adaptér v tomto případě k telefonu nepřipojujte.

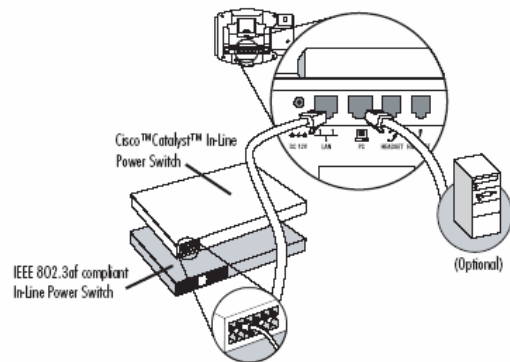

1.5. Spuštění telefonního přístroje

Po připojení k napájení a do sítě LAN se na několik vteřin zobrazí následující obrazovka:



Stiskněte kontextovou Klávesu **Setup**

Po zobrazení **Enter password:** zadejte na klávesnici telefonu **heslo 456** a potvrďte stisknutím **OK**.



1.6. Nastavení sítě

Nyní se nacházíte v menu Nastavení sítě. V tomto menu nastavíte základní parametry pro připojení telefonu do Vaší sítě LAN. Telefon se v síti chová podobně jako standardní stanice, například počítač PC s MS Windows. Proto má podobné možnosti nastavení základních síťových parametrů (*IP adresa, default gateway, DNS server*) jako PC. Parametry můžete nastavit buď ručně nebo je přidělovat automaticky ze serveru DHCP, což závisí na konfiguraci Vaší sítě.

Pokud je budete nastavovat automaticky ze serveru DHCP, přeskočte prosím následující krok číslo 1.6.

Poznámka:

Telefony Polycom umožňují takové výrobní nastavení, které si samo vyžádá IP adresy ze serveru DHCP.

1.7. Nastavení parametrů sítě ručně

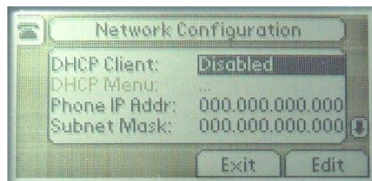

Přepnutím na **Disabled** pomocí modrých šipek a klávesy s volbou **vypněte DHCP**.

Zadejte **Phone IP Addr** (IP adresa, která může být z privátního rozsahu Vašeho adresního prostoru), **Subnet**

Mask (maska podsítě), **IP Gateway** (výchozí brána) a **DNS Server**, případně **DNS Alt. Server** (alternativní server DNS), jak je znázorněno na následujícím obrázku.

Dále prosím přeskočte následující krok číslo 1.7. a pokračujte krokem číslo 1.8.

1.8. Nastavení parametrů sítě ze serveru DHCP

Pokud používáte server DHCP, je třeba jej nastavit tak, aby telefonu poskytl na požádání IP adresu (může být v privátním rozsahu), výchozí bránu, masku podsítě, adresy DNS serverů a volitelně pak adresu boot serveru FTP, kterou telefon očekává jako Option 66. Na tento server provozovatel služby viphone umísťuje nejnovější aktualizace firmware telefonů včetně optimální a ověřené konfigurace telefonu pro použití se službou viphone. Při každém novém zapnutí přístroje telefon automaticky kontaktuje tento server a ověřuje, zda nejsou k dispozici nové verze firmware. Pokud ano, pak je automaticky nahraje a aplikuje. Zároveň se na tento server ukládá Vaše uživatelské nastavení telefonu. Hodnoty se na DHCP serveru zadávají do tzv. scope.

Příklad nastavení scope v Microsoft DHCP serveru je vidět na obrázku:

Option Name	Vendor	Value	Class
003 Router	Standard	192.168.1.254	None
006 DNS Servers	Standard	192.168.2.219, 192.168.3.250	None
028 Broadcast Address	Standard	192.168.1.255	None
042 NTP Servers	Standard	81.95.96.3	None
044 WINS/NBNS Servers	Standard	192.168.2.219	None
046 WINS/NBT Node Type	Standard	0x8	None
066 Boot Server Host Name	Standard	192.168.2.55	None

Hodnota Option 66 musí být nastavena na doménové jméno ftp.viphone.cz, zbývající údaje závisí na nastavení Vaší sítě LAN.

 **Poznámka:**

V telefonu je třeba nastavit přístupové údaje k Vašemu účtu na serveru FTP, je tedy možné adresu serveru FTP zadat při tomto zadání přímo v něm.

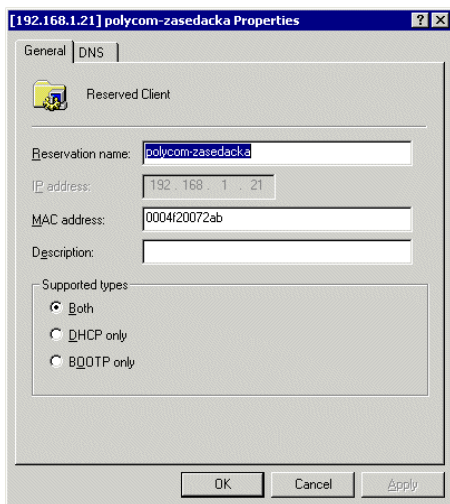

Na DHCP serveru je možné rezervovat pro konkrétního klienta (v tomto případě IP telefon) adresu IP tak, aby tento telefon na vyžádání obdržel vždy tuto rezervovanou adresu a nebyla použita pro jiné zařízení v síti. Rezervace IP adresy se provádí na základě jednoznačné adresy MAC, kterou má každé zařízení přiděleno z výroby (v případě telefonů Polycom je tato adresa uvedena na spodní straně těla telefonu na štítku s čárovým kódem). Příklad rezervace na Microsoft DHCP serveru je vidět na obrázku vpravo.

Další podrobnosti o nastavení Vašeho konkrétního DHCP serveru naleznete v dokumentaci, kterou jste obdrželi s Vaším serverem.

1.9. Nastavení SNTP serveru

Vraťte se zpět o 1 úroveň, zde nastavte **SNTP server** na **ntp1.viphone.cz** a **GMT Offset** na **1**.

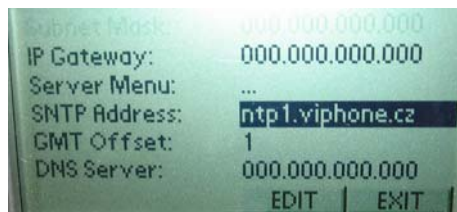

1.10. Uložení změn a první start telefonu

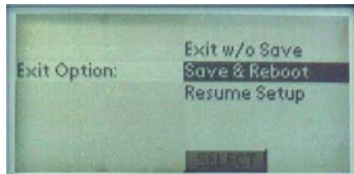

V obrazovce Exit Option potvrďte uložení změn výběrem pole **Save & Reboot** a stisknutím tlačítka pod volbou **Select**.

Telefon se restartuje.

Pokud jste správně provedli předchozí kroky a telefon je připojen prostřednictvím sítě k Internetu, začne se ze zadaného FTP serveru stahovat aktuální firmware a konfigurace. Na obrázku jsou zobrazeny kroky, které telefon samočinně provede. Tyto operace mohou v závislosti na rychlosti připojení mezi telefonem a serverem FTP trvat i několik minut. Telefonní přístroj se při nich několikrát samovolně restartuje.





Po dokončení restartu se na displeji telefonu zobrazí následující stav.

1.11. Nastavení přihlašovacích údajů k serverům viphone

Po dokončení restartu se na displeji telefonu zobrazí následující informace.

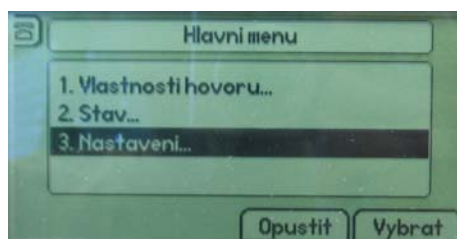

Nyní stiskněte tlačítko **Menu**. Zde šipkou zvolte úroveň **Nastavení** a potvrďte tlačítkem **Vybrat**.

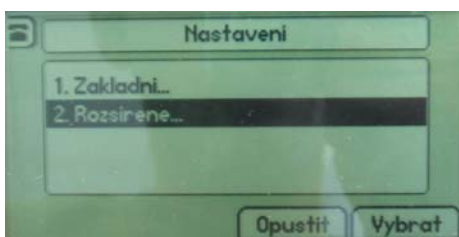

Vyberte **Rozšířené** a potvrďte tlačítkem **Vybrat**.

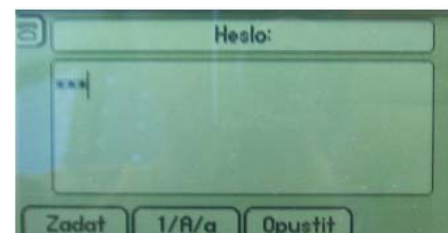

Zadejte heslo uživatele **456** a potvrďte tlačítkem **Vybrat**.

Vyberte **Admin nastavení** a potvrďte tlačítkem **Vybrat**.

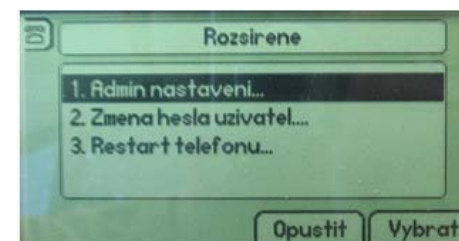

Vyberte **Konfigurace SIP** a potvrďte tlačítkem **Vybrat**.

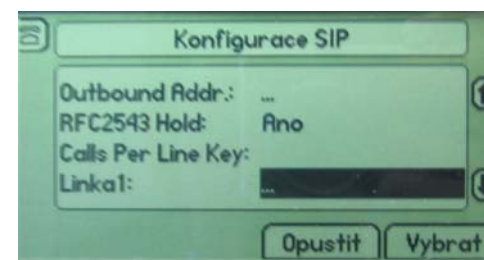

Zde nastavte položky **Server** a **Outbound Addr.** Takto:



Adersa: viphone.cz
Port serveru: 5060



Adresa: sip.break.viphone.cz
Port serveru: 5060

Vyberte **Linka 1** a potvrďte tlačítkem **Vybrat**.

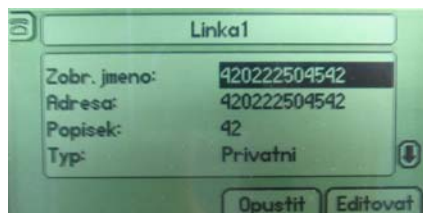

Dále nastavte údaje z registračního emailu. Do pole **Adresa** napište vaše tel. číslo (ve tvaru 420xxxxxxxxx), do pole **Popisek**

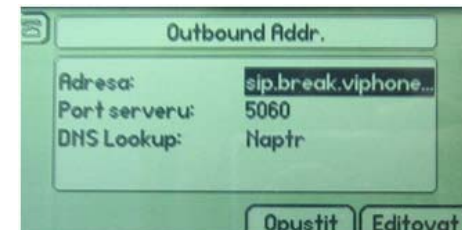

můžete napsat číslo linky, do pole **Auth User ID** napište vaše tel. číslo (ve tvaru 420xxxxxxxxx) a do pole **Auth. heslo** pak vaše heslo. Pro přepnutí mezi malými a velkými písmeny nebo čísly stiskněte klávesu **1/A/a**.

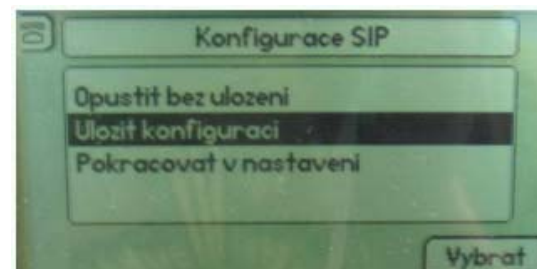

Pak několikrát stiskněte tlačítko **Opustit** až se dostanete na tuto úroveň kde zvolíte **Uložit konfiguraci** a potvrďte tlačítkem **Vybrat**. Následně se telefon

restartuje.

1.12. Kontrola správné funkce telefonu

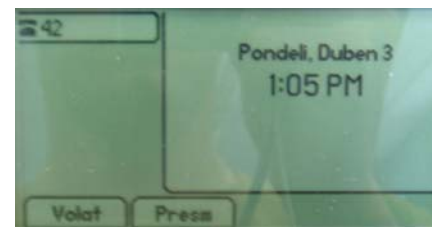

Po dokončení restartu telefonu se objeví následující obrazovka. V levém horním rohu se objeví černá ikona telefonu, což znamená, že je přístroj zaregistrován na telefonní linku zobrazenou vedle této ikony, v tomto případě 42.

Nyní je telefon funkční pro příchozí i odchozí volání a tedy připraven k plnému použití.

Pokud se telefon nedostane do této fáze, zkontrolujte, zda je dostupný server ftp.viphone.cz a sip.viphone.cz a dále logy Vašeho firewallu, zda jím prochází komunikace podle tabulky v **Příloze 2**. V případě neúspěchu kontaktujte technickou podporu Vašeho dodavatele služby viphone.

2. Použití telefonního přístroje

2.1. Základní funkce telefonování

2.1.1. Telefonování

- telefonování pomocí sluchátka

Po zvednutí sluchátka se ozve oznamovací tón, následně zvolte požadované telefonní číslo. Pro začátek telefonování stiskněte **Odeslat** či vyčkejte několik vteřin pro automatické spojení.



- telefonování pomocí hlasitého odposlechu - sluchátko ponechte zavěšené a stiskněte tlačítka REPRODUKTOR či tlačítka **Volat**. Po zaznění oznamovacího tónu zadejte požadované telefonní číslo. Volbu můžete urychlit stisknutím tlačítka # na konci volby.
- telefonování pomocí zařízení headset - zapojte do telefonního přístroje zařízení headset. Stiskněte tlačítka HEADSET či tlačítka **Volat**. Po zaznění oznamovacího tónu volte požadované telefonní číslo.

Existuje také možnost navolit telefonní číslo jako první a následně pomocí zvednutí telefonního sluchátka, stisknutím tlačítka REPRODUKTOR , HEADSET či VOLAT uskutečnit hovor. Ve všech těchto případech se při uskutečnění spojení objeví na displeji telefonu informace o době trvání hovoru a volané destinaci.

2.1.2. Přijetí volání

- přijetí volání pomocí sluchátka - zvedněte telefonní sluchátko přístroje
- přijetí volání pomocí hlasitého odposlechu - stiskněte tlačítka REPRODUKTOR , kontextové tlačítka Odpovědět či tlačítka příslušné linky
- přijetí volání pomocí zařízení headset - stiskněte tlačítka HEADSET pro přijetí volání pomocí zařízení headset.

2.1.3. Přidržení hovoru

Během hovoru stiskněte tlačítka **Přidrzet**, či kontextové tlačítka **Přidrzet**. Hovor bude přidržen a informace o přidržení hovoru se objeví na displeji přístroje. Také na displeji volajícího se objeví stav Přidrženo (závisí na typu telefonního přístroje).

Pro návrat k volajícímu stiskněte opět tlačítka **Vyzved**, či kontextové tlačítka **Vyzved**.

V případě, že je přidrženo více hovorů, zvolte pomocí kontextových tlačítek příslušnou linku, dále šipkami vyberte požadovaný hovor, který si přejete obnovit. Stiskněte kontextové tlačítka **Vyzved** pro obnovení zvoleného hovoru.

2.1.4. Předání hovoru

- během hovoru stiskněte tlačítka **Předat**, či kontextové tlačítka Přepoj. (Hovor bude nastaven na Přidrženo).
- zvolte číslo účastníka, jemuž má být telefonní hovor předán



- pokud ihned stisknete tlačítko **Transfer**, či kontextové tlačítko **Prepoj** je možné hovor **předat přímo, bez konzultace**
- pro **předání hovoru po konzultaci** stiskněte tlačítko **Transfer**, či kontextové tlačítko **Prepoj**.

Předání je možné ukončit i během zpracování stisknutím kontextového tlačítka **Ukončit**.

Stisknutím kontextového tlačítka **Vyzved** se vrátíte zpět k volajícímu.

2.1.5. Ukončení hovoru

Pro ukončení hovoru stiskněte :

- zvolené tlačítko linky
- kontextové tlačítko **Ukončit**
-  při využití hlasitého odposlechu
-  při využití zařízení headset
- či zavěste sluchátko

2.2. Rozšířené funkce telefonování

2.2.1. Opakování volby

Stiskněte tlačítko **Redial** pro opakování volání na poslední volené číslo.

Pro opakování některého z již dříve volených čísel stiskněte **Directories** - **Volaná čísla** a vyberte pomocí šipek požadované číslo. Pro uskutečnění hovoru na toto telefonní číslo stiskněte kontextové tlačítko **Vytočit**.

2.2.2. Konference

Telefonickou konferenci lze uskutečnit se dvěma dalšími účastníky.

- vytočte číslo prvního účastníka konference
- stiskněte tlačítko **Conference**, či kontextové tlačítko **Konfer**. Tím bude první účastník nastaven do stavu **Přidrzen** a bude možné volit další telefonní číslo.
- vytočte číslo druhého účastníka konference. Stiskněte tlačítko **Conference**, či kontextové tlačítko **Konfer**. Všichni účastníci budou nyní zapojeni do konference.

 **Poznámka:**

Pokud iniciátor ukončí hovor, bude konference ukončena pro všechny účastníky.

2.2.3. Rychlá volba

Často volaná telefonní čísla je možné nastavit jako Rychlou volbu (na tlačítkách linek telefonního přístroje).

Příklad nastavení rychlé volby:

- stiskněte tlačítko **Directories** - Adresář kontaktu
- vložte nový, nebo zvolte stávající kontakt (viz bod 2.3.9.)
- vyplňte Index rychlé volby "1". Tato volba zařadí nově zvolený kontakt jako rychlou volbu na první volné tlačítko linek.
- pro uložení stiskněte tlačítko **Uložit**, v opačném případě tlačítko **Zrušit**
- pro návrat do předcházejícího menu stiskněte tlačítko **Menu**

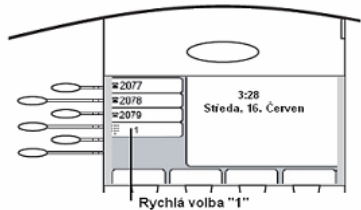

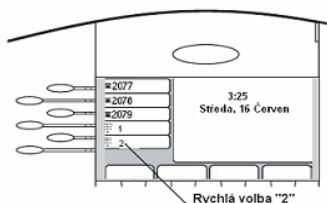

Výchozí nastavení telefonního přístroje umožňuje zvolení **5-ti kontaktů** jako Rychlé volby.

Pro přidání dalšího kontaktu Rychlé volby použijte při zadávání Indexu rychlé volby „1“ místo „2“ atd. Pro rychlé zobrazení všech čísel Rychlé volby stiskněte šipku . Na displeji se objeví seznam všech čísel Rychlé volby.

Zrušení rychlé volby:

- stiskněte tlačítko - Adresář kontaktu
- vyberte požadovaný kontakt a stiskněte Editovat
- smažte Index rychlé volby pomocí tlačítek a Delete
- pro uložení změn stiskněte tlačítko Uložit, v opačném případě tlačítko Zrušit. Rychlá volba byla tímto odstraněna.

2.2.4. Volba linek

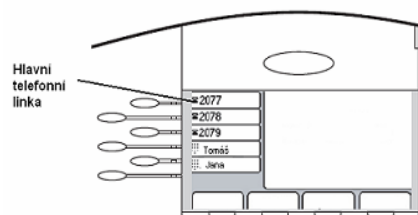

linka přístroje.

Telefonní přístroj umožňuje nastavení až 6-ti odchozích telefonních linek. Telefonní linky mohou sloužit jak pro telefonování uvnitř firmy, tak i pro volání do veřejné sítě. Jako první je v seznamu linek většinou uvedena hlavní telefonní

Poznámka :

Možnost nastavení dalších linek konzultujte s administrátorem.

2.2.5. Zobrazení více hovorů

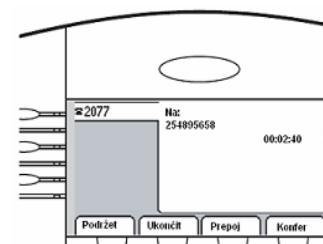

Každá telefonní linka nastavená v telefonním přístroji může na displeji zobrazovat dva hovory. Odlišení je využíváno právě v případě, kdy je na lince jeden aktivní hovor a stejná linka má další příchozí hovor.

Příklad:

Telefonní linka 2077 má odchozí hovor na číslo 254895658

Telefonní linka 2077 má příchozí hovor z čísla 256986980, který čeká na vyzvednutí.

Pomocí kontextových tlačítek lze hovor:

- Odpov - vyzvednout druhý hovor na lince
- Odmítn - zrušit druhý hovor na lince
- Přesm - přepojit druhý hovor na jiného účastníka

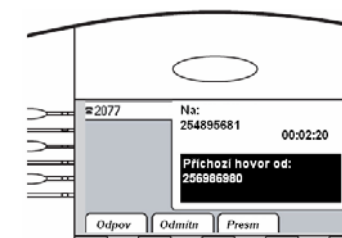

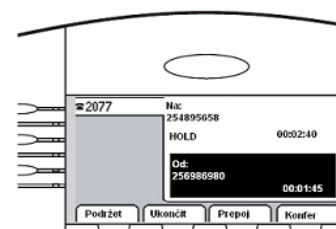

Telefonický hovor z čísla 256986980 byl přijat. Tím byl původní hovor z čísla 254895658 Přidržen.



2.3. Další funkce telefonu

2.3.1. Vypnutí mikrofonu

Během hovoru stiskněte tlačítko . Ve spodní části displeje telefonu se objeví ikona  jako upozornění, že Vás ostatní účastníci hovoru nemohou slyšet. I při vypnutém mikrofonu je možné nadále slyšet všechny účastníky hovoru. Vypnutí mikrofonu je možné použít při všech typech volání (pomocí sluchátka, pomocí zařízení headset, pomocí hlasitého odposlechu). Pro zapnutí mikrofonu stiskněte znovu tlačítko .

2.3.2. Nastavení hlasitosti

 Těmito tlačítky je možné ovládat hlasitost vyzvánění. V případě aktivního hovoru a vyzvednutého sluchátka nastavuje hlasitost sluchátka, v případě hlasitého odposlechu pak hlasitost reproduktoru. V případě zařízení headset nastavuje hlasitost zařízení.

2.3.3. Nerušit

V případě, že nechcete být rušeni příchozími hovory a vzkazy stiskněte tlačítko . Na displeji přístroje se objeví ikona signalizující, že služba Nerušit je aktivní. Hovory přijaté v době, kdy je Nerušit aktivní nejsou zaznamenány na seznamu zmeškaných hovorů.

Pro vypnutí funkce Nerušit stiskněte znovu tlačítko . V případě, že na telefonním přístroji je navoleno více linek, může být služba Nerušit nastavena u každé linky manuálně. Pokud pro danou linku není možné použít službu Nerušit, objeví se na displeji přístroje vedle linky „X“.

 **Poznámka:**

Pro více informací kontaktujte administrátora.

2.3.4. Datum a čas

Datum a čas jsou zobrazeny na displeji telefonního přístroje (přesnost je udávána serverem). V případě, že je datum či čas chybně, kontaktujte administrátora. Uživatelé mohou běžně upravovat formát a umístění na displeji následujícím způsobem:

- stiskněte Menu
- zvolte Nastavení
- vyberte odkaz Hodiny
 - o datum
 - o čas
 - o pozice hodin

stiskněte **Vybrat** pro uložení nastavení a **Menu** pro návrat.

2.3.5. Režim paměti headsetu

U přístroje lze fixně nastavit přijímání hovorů pomocí zařízení headset tímto způsobem:

- stiskněte Menu
- zvolte Nastavení a následně Paměť headsetu
- pomocí šipek nastavte - zapnuto
- pro návrat stiskněte Menu

Veškeré telefonáty budou automaticky probíhat přes zařízení headset. Při telefonování se na displeji vždy zobrazí **ikona Headset**. Pro **zrušení** fixního nastavení paměti headset opakujte postup po Paměť Headsetu. Zde zvolte variantu **Vypnuto**.

2.3.6. Kontrast displeje

Kontrast displeje telefonního přístroje lze nastavit tímto způsobem:

- stiskněte tlačítko Menu
- zvolte Nastavení - Kontrast
- pomocí kontextových tlačítek můžete zvolit požadované nastavení

- stiskněte Potvrdit pro uložení nastavení, v opačném případě stiskněte tlačítko Zrušit
- pro návrat stiskněte Menu

2.3.7. Typ zvonění

Nastavení požadovaného typu zvonění :

- stiskněte Menu - Nastavení
- zvolte Typ vyzvánění
- pomocí šipek vyberte druh zvonění (lze využít možnosti Přehrát)
- stiskněte Vybrat pro potvrzení výběru
- pro návrat stiskněte Menu

Pokud je na přístroji nastaveno více linek, je třeba vždy před výběrem druhu zvonění zvolit adekvátní linku.

2.3.8. Seznam hovorů

V telefonním přístroji je seznam všech odchozích, příchozích a zmeškaných hovorů (100 položek pro jednotlivé druhy).

- stiskněte tlačítko 

následně vyberte mezi:

- zmeškané hovory
- přijaté hovory
- volaná čísla

Zobrazí se seznamy čísel. Stiskněte :

- o Edit - úprava tel. čísla
- o Vytočit - uskutečnění hovoru na toto číslo
- o Opustit - návrat do předchozího Menu
- o Více - pro získání dalších informací :
- o Smazat - vymazání čísla
- o Uložit - uložení čísla do adresáře
- o Info - detailní informace o hovoru

2.3.9. Adresář

Do adresáře telefonního přístroje je možné vložit **500 kontaktů**. Uživatel může tyto kontakty přidávat, mazat, měnit či v kontaktech hledat.

Přidání či změna kontaktu:

- stiskněte tlačítko 
- dále zvolte Přidat pro vložení nového kontaktu, nebo editovat pro změnu šipkami vybraného stávajícího kontaktu. Pro výběr mezi čísli, velkými a malými písmeny slouží tlačítko 1/A/a. Je zde také možnost změny kódování. Index rychlé volby, Typ zvonění a Kontakt přesměrování mohou být ponechány nevyplněny. Pro změnu u dalších položek v tomto Menu použijte šipky (pravá, levá). Pro uložení nového kontaktu stiskněte tlačítko Uložit. Pokud provedené změny nemají být uloženy, stiskněte tlačítko Zrušit.
- pro návrat do předchozího Menu stiskněte tlačítko Opustit.

Vyhledání kontaktu

- v Menu adresáře stiskněte tlačítko Více a následně tlačítko Nalézt. Vyplňte údaje pro vyhledání kontaktu
- stiskněte tlačítko Nalézt. Výsledné číslo je možné ihned spojit.

 **Poznámka:**

Omezení je závislé na konfiguraci telefonu. Pro více informací kontaktujte administrátora

2.3.10. Přiřazení vyzvánění ke kontaktu

Pro každý kontakt lze nastavit jiný typ vyzvánění následujícím způsobem:

- stiskněte tlačítko **Directories**
- zvolte Adresář kontaktu
- stiskněte tlačítko Editovat a následně vyberte Typ vyzvánění. Zde zadejte číslo zvoleného typu vyzvánění (viz bod 2.1.5.)
- pro potvrzení volby stiskněte Uložit, v opačném případě stiskněte Zrušit
- pro návrat stiskněte Menu

Poznámka:

Typ vyzvánění může být nastaven již na serveru. Pro více informací kontaktujte administrátora.

2.3.11. Jazyk - nastavení

Nastavení jazyka:

- stiskněte tlačítko Menu - Nastavení
- vyberte odkaz Jazyk. Pomocí šipek zvolte požadovaný jazyk a stiskněte tlačítko Vybrat.
- pro návrat stiskněte Menu

2.3.12. Restart Telefonu

Uživatel může provést sám restart telefonního přístroje (např. po změně konfigurace) tímto způsobem:

současně stiskněte tato čtyři tlačítka

- Vypnutí mikrofону
- Messages
- Tlačítko hlasitosti (+,-)

a držte je po dobu 3 vteřin. Poté začne ihned probíhat restart. Po ukončení restartu se objeví klasické nastavení displeje.

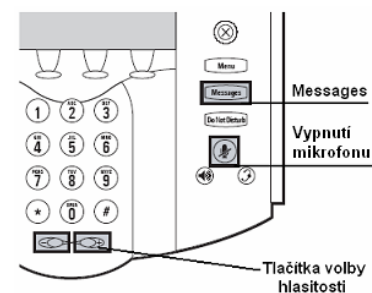

Poznámka:

V případě problémů je možné obnovit funkci telefonu bez nutnosti restartu. Pro více informací kontaktujte administrátora.

3. Bezpečnostní pokyny



čtěte pozorně návod k použití telefonního přístroje



pro instalaci a zapojení telefonu proveďte všechny pokyny popsané v návodu. V opačném případě se vystavujete riziku, že nastavení telefonu nebude provedeno správně a telefon bude nefunkční.



pro utírání prachu na přístroji používejte vlhkou utěrku nebo antistatickou utěrku. Nepoužívejte k čištění přístroje benzin, rozpouštědlo ani jiné chemické látky



vzdálenost mezi telefonem a radiovými zařízeními, např. radiotelefonem, vyhledávacím zařízením osob (paging) nebo televizním přístrojem by měla být minimálně jeden metr



pokud je třeba přístroj opravit, nerozebírejte jej sami, ale kontaktujte servisního pracovníka. Telefon pouze odpojte od zdroje el. energie. Např.:

- pokud je poškozený napájecí kabel
- pokud se do styku s výrobkem dostala jakákoliv tekutina
- pokud výrobek neodpovídá nastavení dle návodu
- pokud je výrobek poškozen (fyzicky)



používejte pouze dodaný napájecí adaptér

nepoužívejte výrobek v blízkosti vody, před čištěním výrobek odpojte ze sítě el. energie (telefon není vodotěsný)



nevystavujte telefon přímému slunci nebo vlivu jiných tepelných zdrojů. Provozní teplota je od +5°C do +40 °C



nezakrývejte telefon či jeho jednotlivé části. Mohlo by dojít k přehřátí přístroje

4. Přílohy

4.1. Použité zkratky

DHCP (Dynamic Host Configuration Protocol) je protokol pro nastavení základních síťových (TCP/IP) parametrů stanice prostřednictvím DHCP serveru. V protokolu DHCP žádají klientské stanice DHCP server o přidělení IP adresy a případně o další služby, např. přidělení výchozí brány, masky podsítě, adresy DNS serverů atd.

4.2. Seznam portů

Seznam portů, které musí být povoleny na Vašem firewallu pro správnou funkci telefonu se službou viphone

Popis komunikace Polycom IP telefonů s centrem viphone pro nastavení zákaznickova firewallu:

SIP (UDP)	Telefon --> sip.break.viphone.cz:5060	Signalizace protokolem SIP
RTP (UDP)	Telefon --> sip.break.viphone.cz:1024- 65535	Přenos hlasu VoIP protokolem RTP
NTP (UDP)	Telefon --> ntp1.viphone.cz:123	Synchr. času IP telefonu protokolem NTP

sip.break.viphone.cz = **193.138.78.103**

ntp1.viphone.cz = **193.138.78.116**

4.3. Prohlášení o shodě

Zařízení je ve shodě se **směrnicí 99/5/ES**.



4.4. Informace o obalech





Unient Communications, a.s.
Avenir Business Park
Radlická 714/113
158 00 Praha 5
Tel.: + 420 222 500 600
Fax: + 420 257 895 555
[www. viphone.cz](http://www.viphone.cz)

© 2006 Unient Communications, a.s.
Všechna práva vyhrazena